

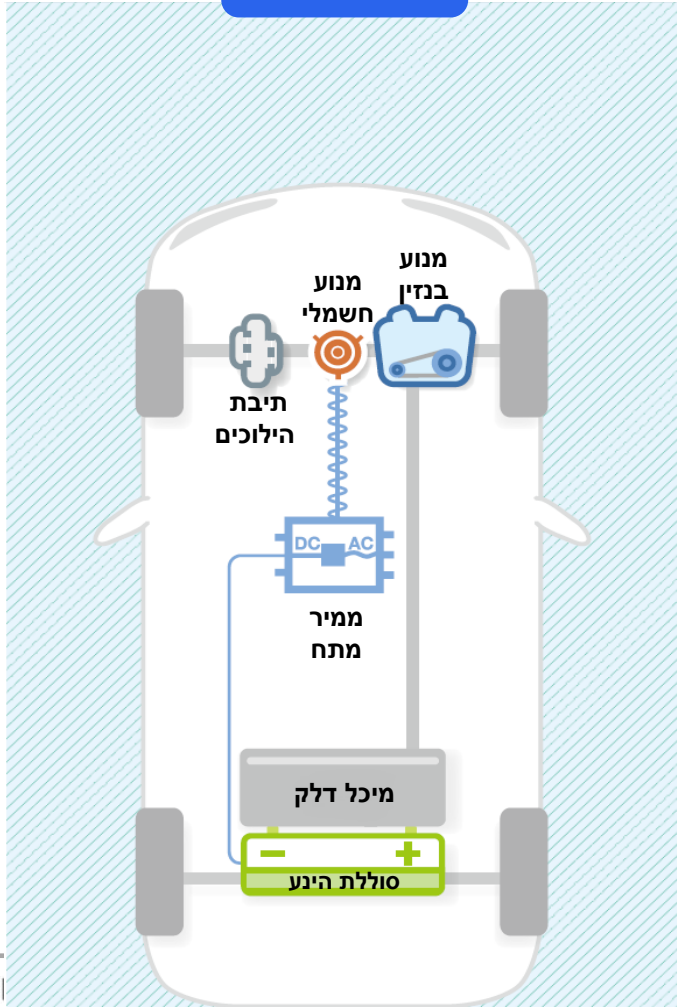



פלטפורמה אחת – שלוש תצורות הנעה

HEV



PHEV

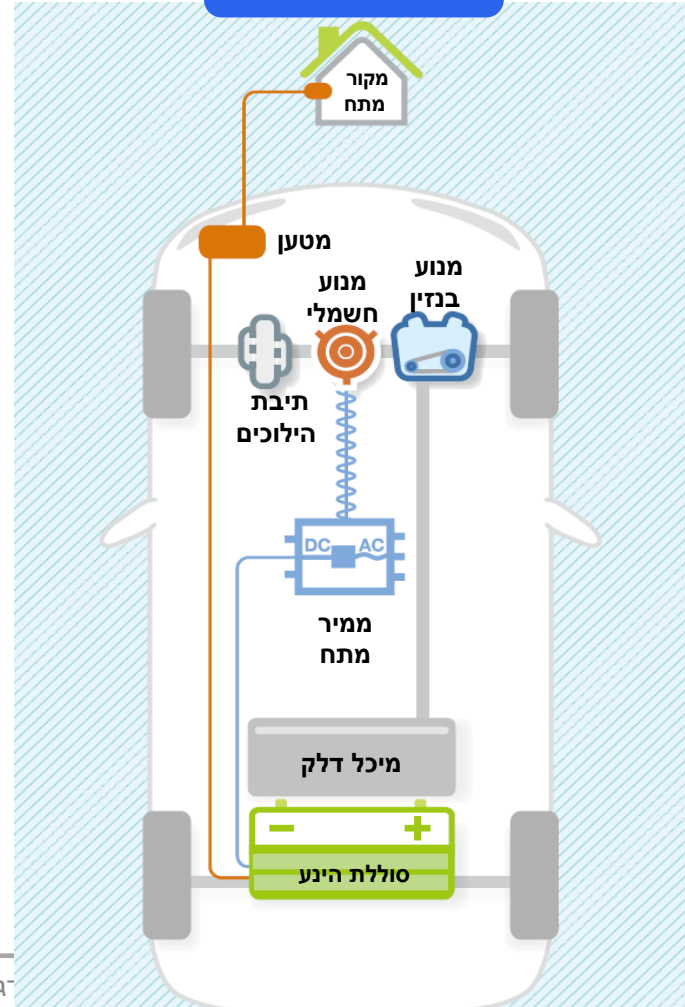

פלטפורמה אחת – שלוש תצורות הנעה

EV

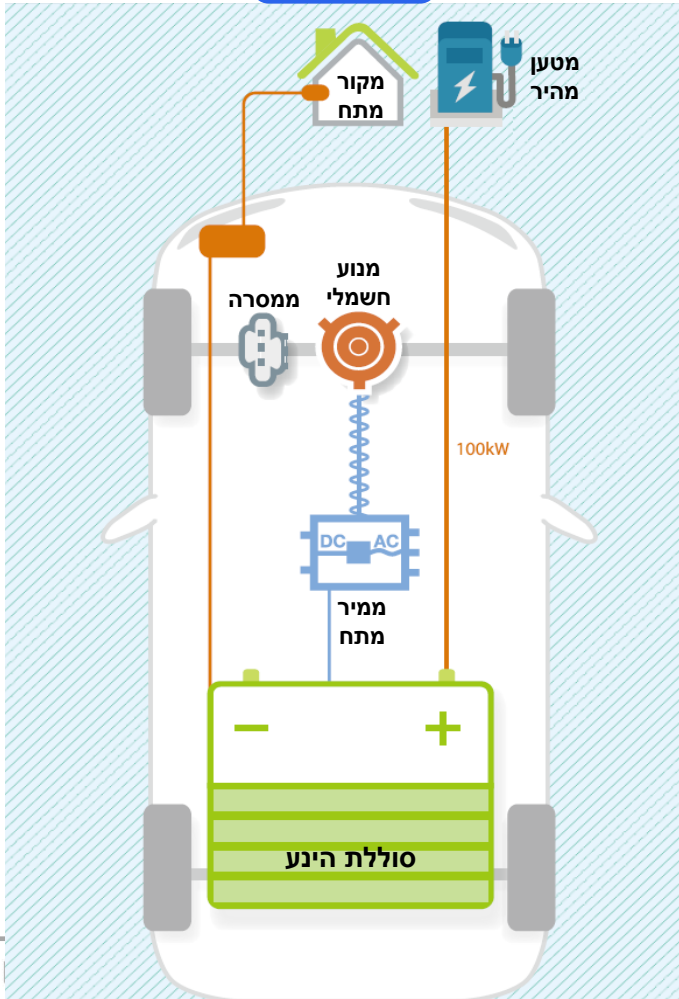

FCEV

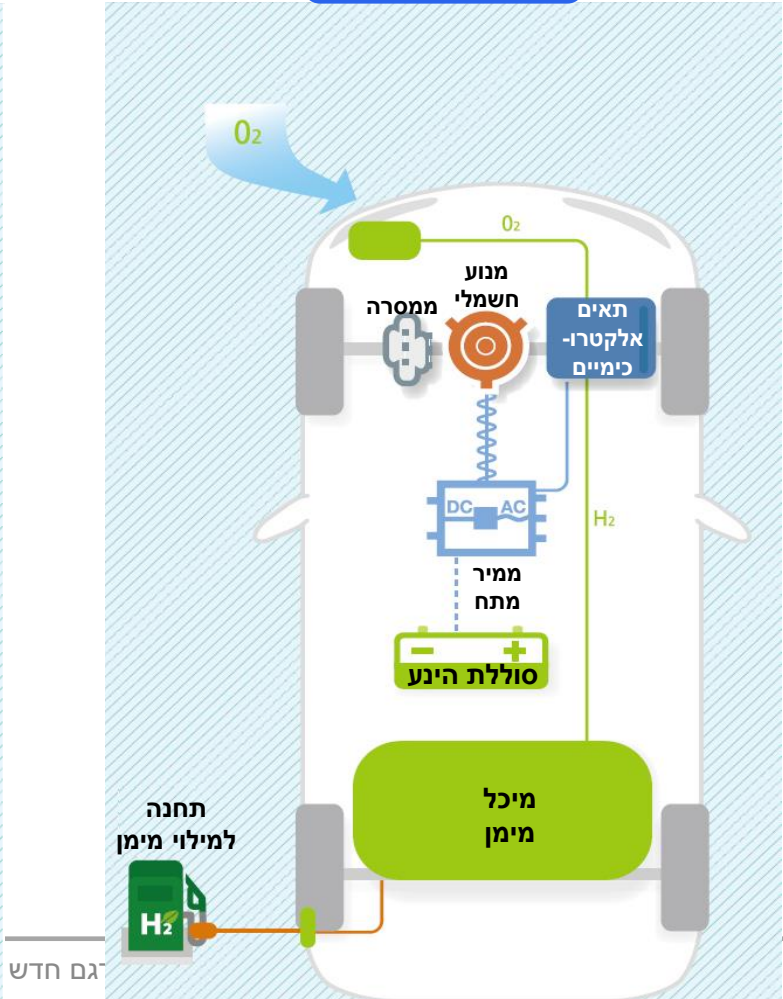



BLUE-DRIVE



עיצוב ייחודי



יעילות אנרגטית גבוהה



נהיגה והתנהגות כביש



טכנולוגיה מתקדמת



PREMIUM



- מפתח חכם והתנעה ע"י כפתור ✓
- בקרת אקלים אוטומטית מפוצלת ✓
- מערכת **CONNECTED** ✓
- משטח טעינה אלחוטית ✓
- פתחי אוורור לספסל האחורי ✓
- בלימה אוטונומית במצבי חירום ✓
- סיוע אקטיבי בשמירה על הנתיב ✓
- בקרת שיוט אדפטיבית ✓

גם יפה וגם אופה

מקדם גרר הנמוך בקטגוריה – CD 0.24

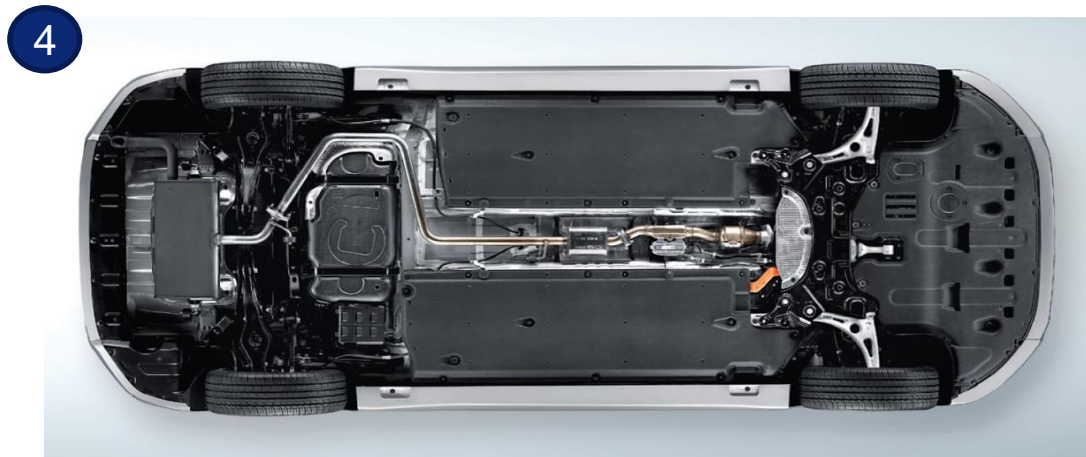

Technical data

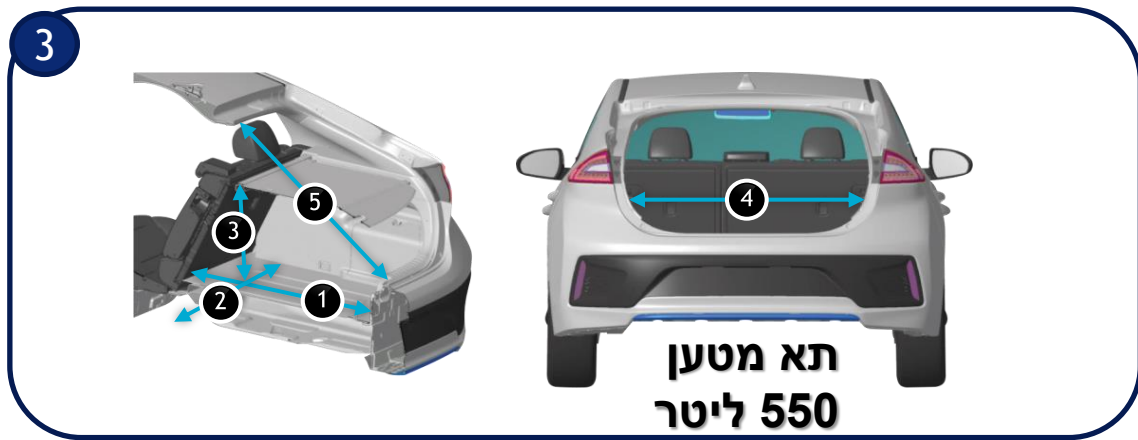
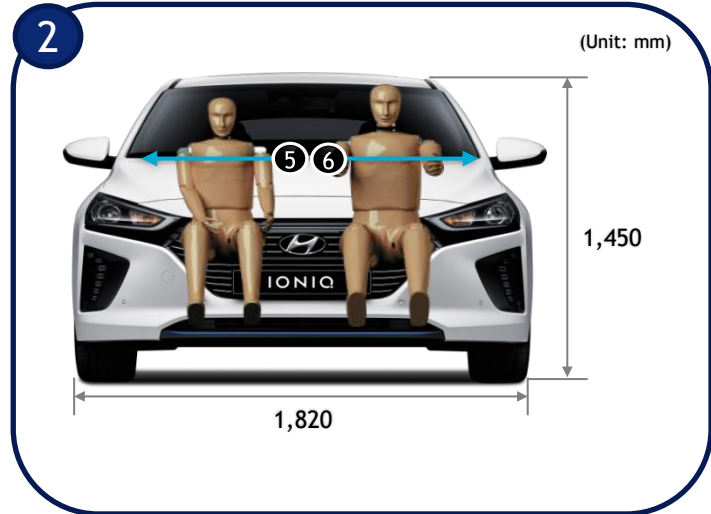
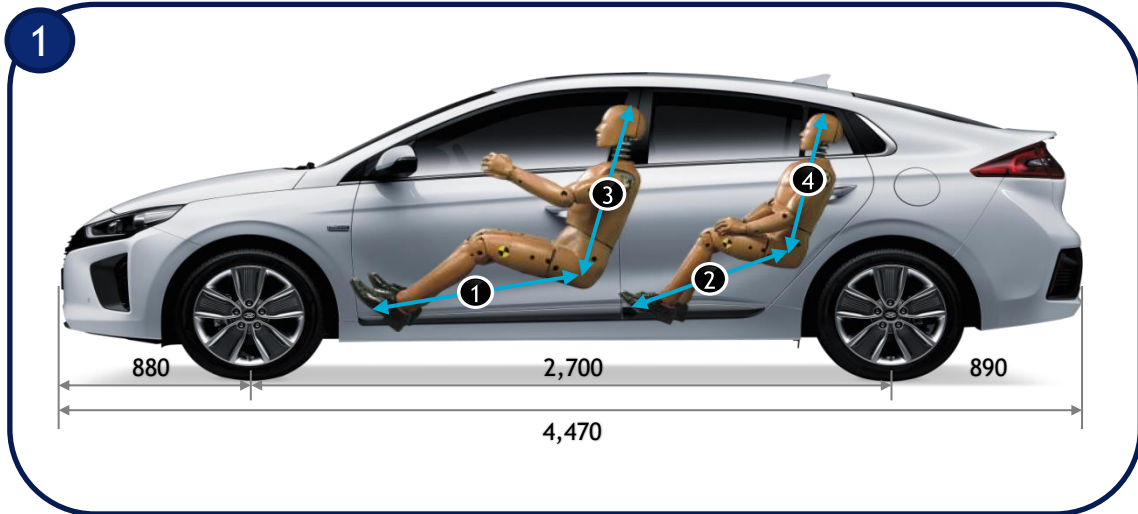

Connected Car

- 4G
- מסך HD 8"
- יכולת תפעול כפולה ושליטה מגלגל הגה
- ממשק משתמש חדש (סקר לקוחות)
- מגוון יישומים שימושיים (ניווט, חניה, שירות)
- חווית מוזיקה חדשה





- PDF ספר רכב בקובץ
- שיחה למוקד
- מרכזי שירות





- Waze
- פנגו
- סלופארק



דור 4 CONNECTED CAR



רדיו FM/AM •

מדיה - USB •

רדיו אינטרנטי NOBEX מכל העולם •

אפליקציית FM100 •

BT אודיו •

אפליקציית FM102 •

דור 4 CONNECTED CAR

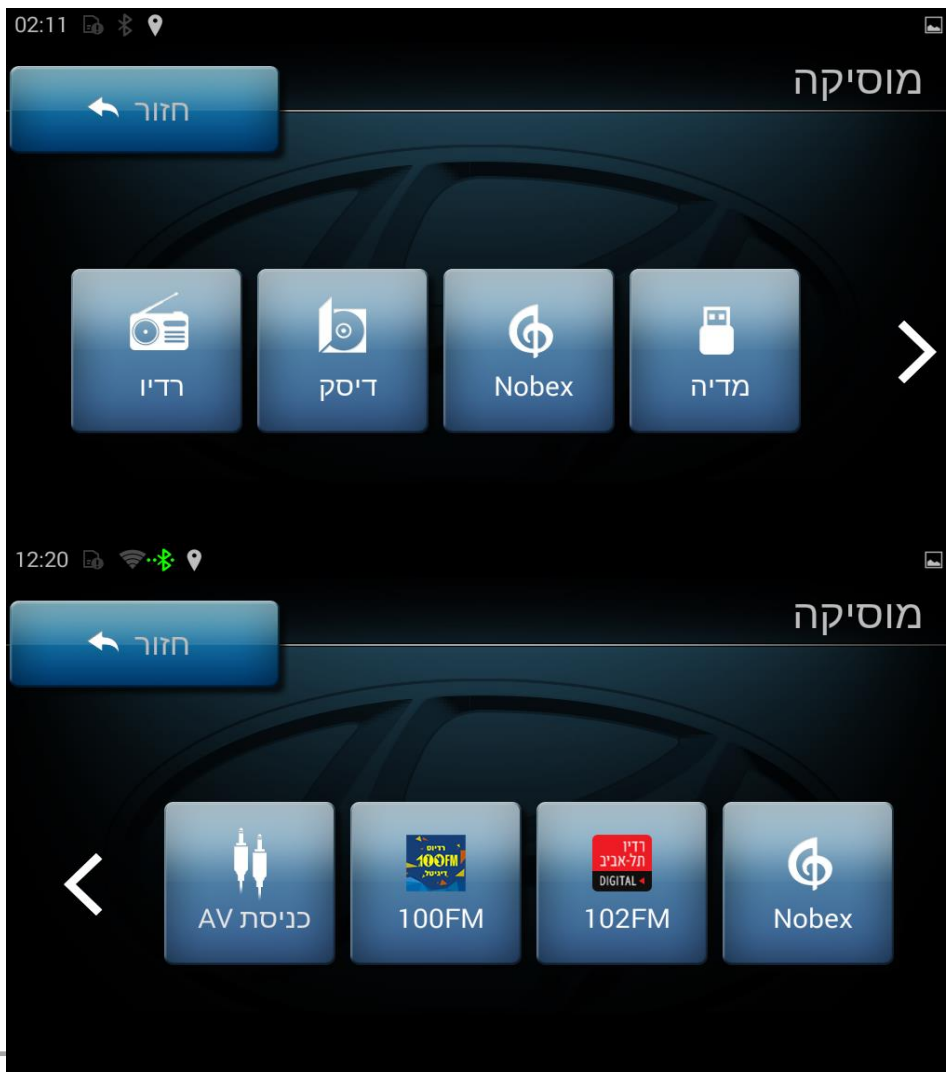



חייגן
ספר טלפונים



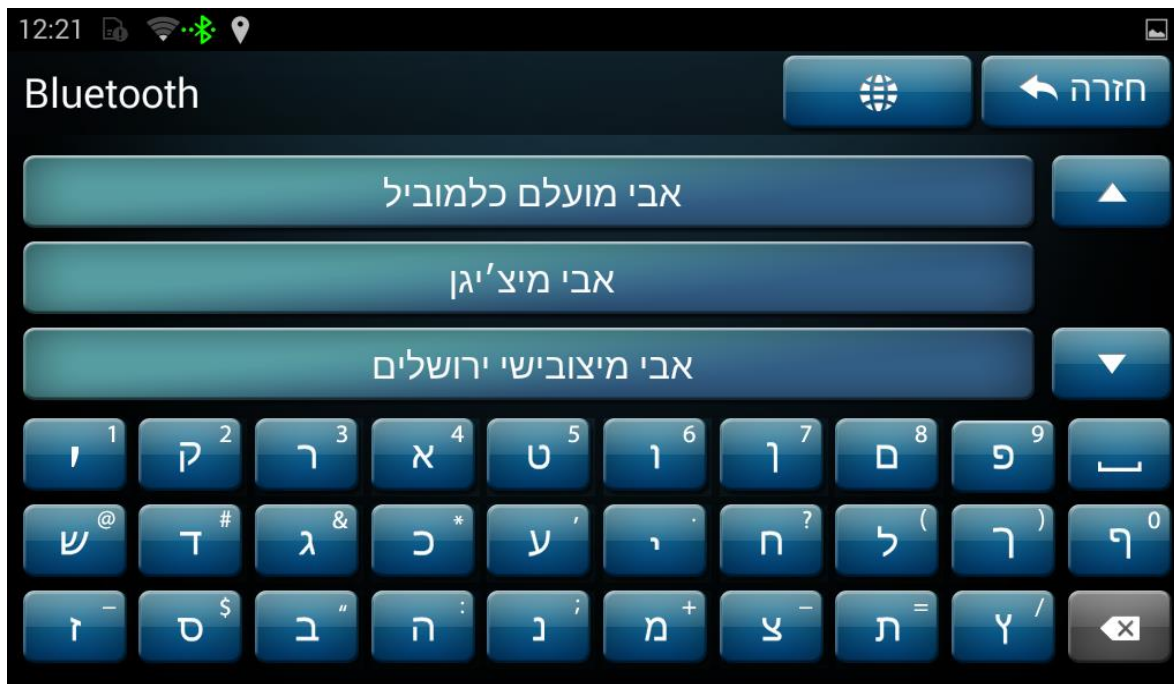

דור 4 CONNECTED CAR



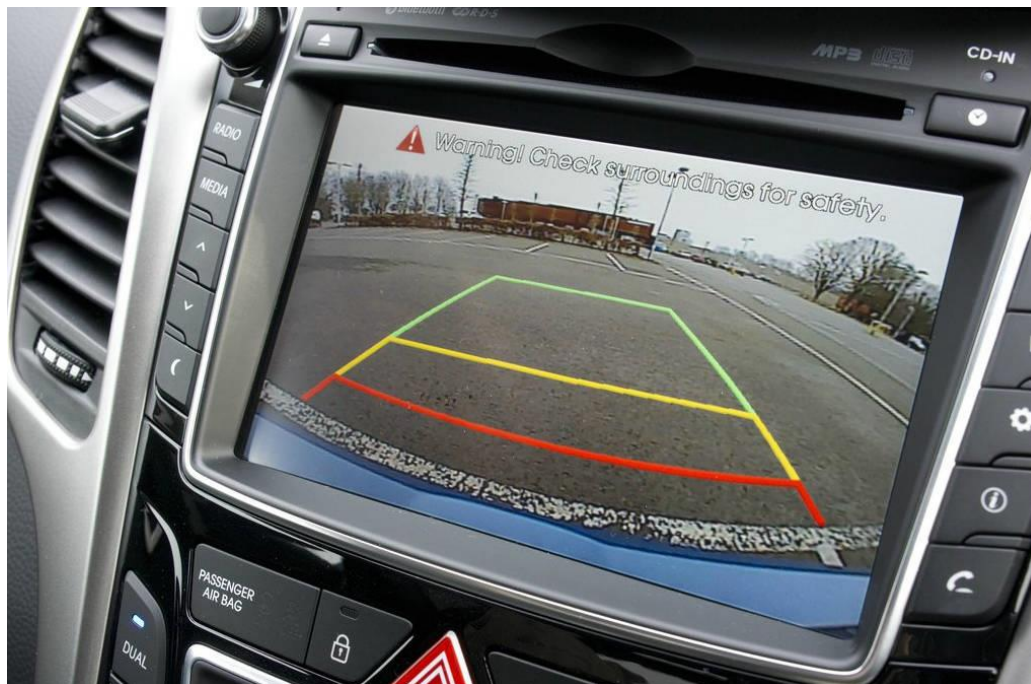

מצלמת נסיעה לאחור כולל חיווי כיוון הנסיעה





משטח טעינה אלחוטי



Wireless charging system compatibility

Qi built-in	iQi Mobile required
 Galaxy S6 ~ 7 Edge Active Galaxy Note 5	 Galaxy S3 ~ S5 Galaxy Note 2 ~ 4
 Moto X Force Droid Turbo 2	 iPhone SE iPhone 6s iPhone 6s Plus
	 G2 ~ G5 G Pro ~ G Pro 2

Charging status / Security alert

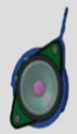
Charge status indicator	Phone reminder alert
 <p>Fully charged</p>	 <p>Charging</p>
 <p>Cluster display</p>	 <p>Audible alert</p>



נהיגה ברכב היברידי

1 Start / low speed
Electric Motor (EV Mode)



Charged high voltage battery
powers the electric motor.

Mouse over for
further information

נהיגה ברכב היברידי

2 Acceleration / uphill Petrol engine + Electric motor

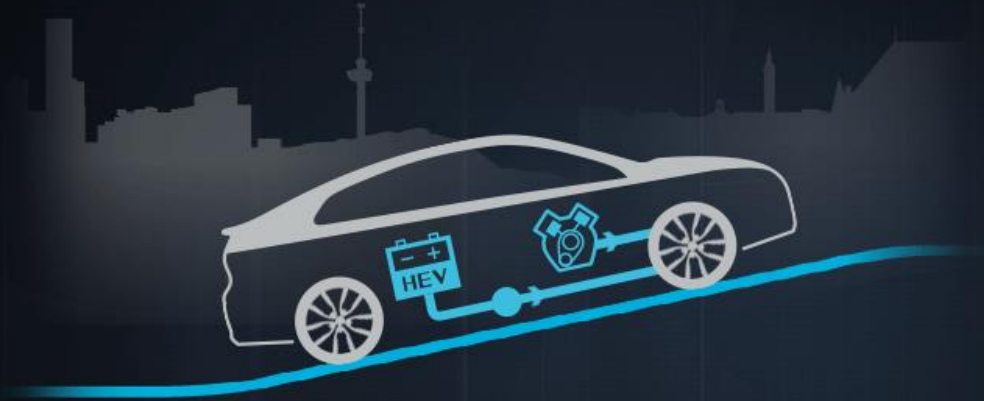

Electric motor and petrol engine combine to maximise acceleration and minimise fuel consumption.

Mouse over for further information

נהיגה ברכב היברידי

3 Mid-high / constant speed Petrol engine + electric motor



At constant speeds power is provided by either petrol engine or electric motor, whichever is the most energy-efficient in that situation.

Mouse over for
further information

4 Decelerate / downhill Regenerative braking



Kinetic energy generated by the electric motor charges the battery.

Mouse over for
further information

הגוף ההיברידי

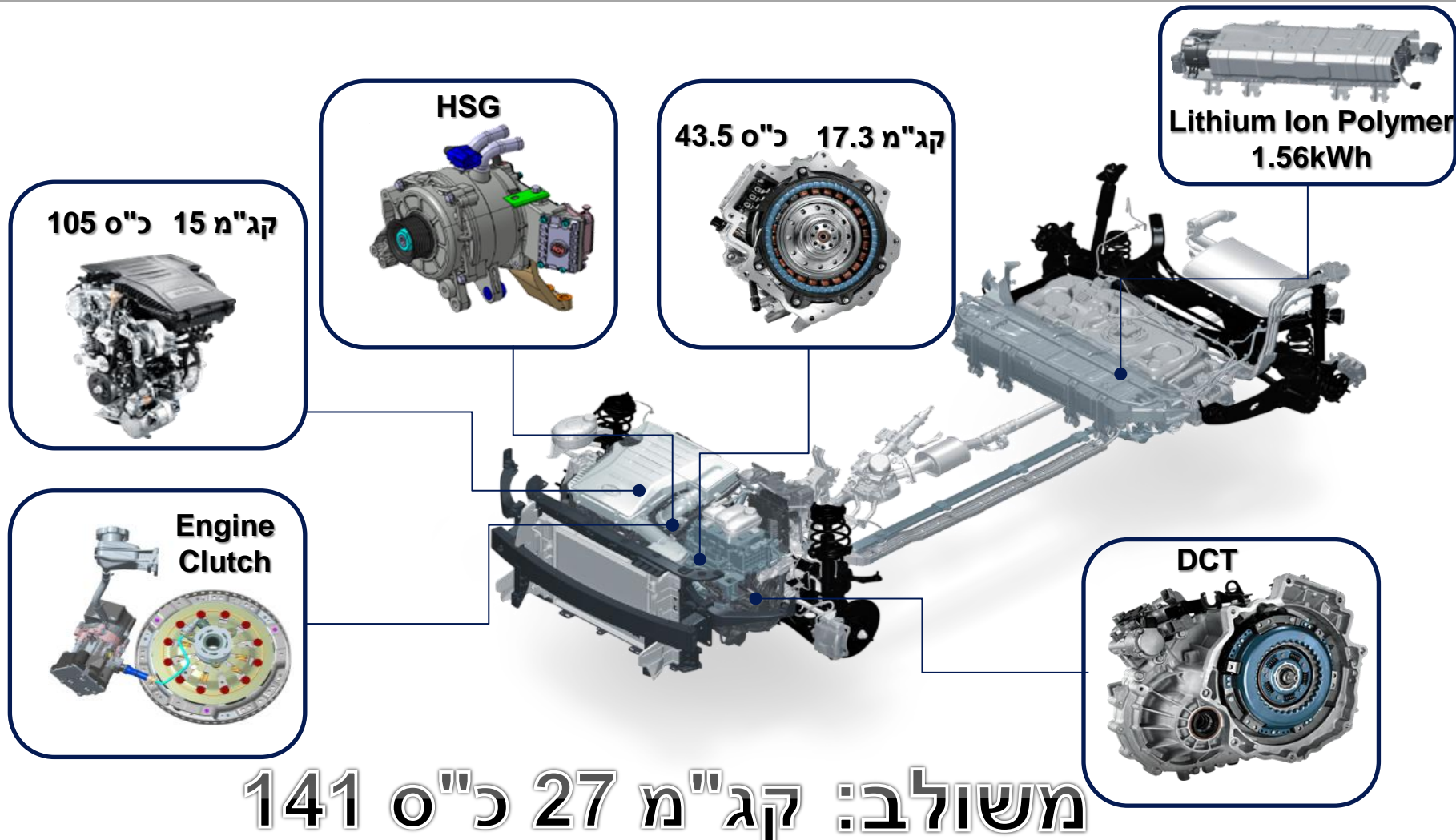

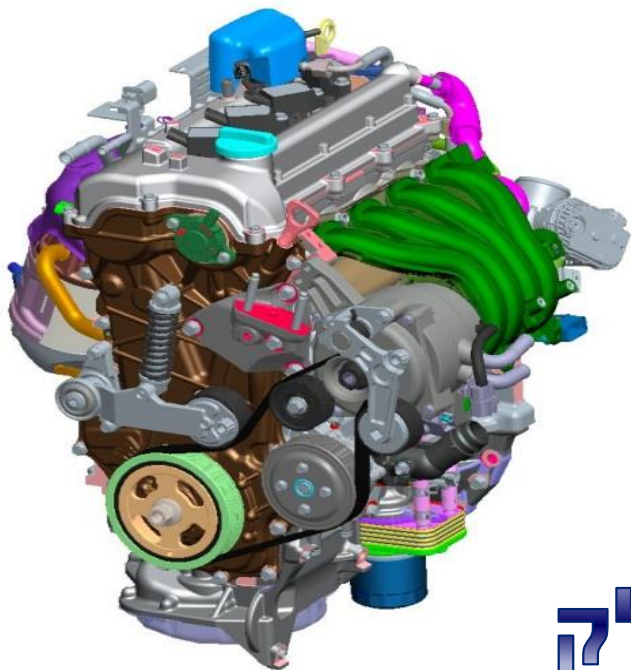

- ✓ מחזור אטקינסון
- ✓ מערכת הזרקת דלק בלחץ גבוה
- ✓ מערכת למחזור גזי פליטה
- ✓ מערכת קירור מנוע מפוצלת – בלוק/ראש
- ✓ מערכת חימום מהיר של נוזל הקירור

יעילות תרמית 40%
שיפור 5%-7% בצריכת הדלק

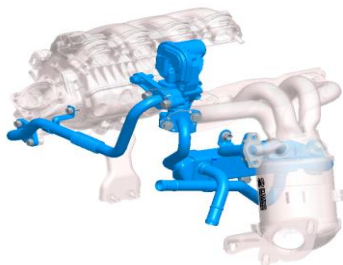
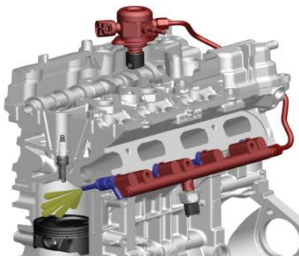

קצת על תיבת ההילוכים



- ✓ תיבה חסכונית ביותר
- ✓ תגובה מהירה לפעולות הנהג
- ✓ משקל נמוך ואחזקה קלה
- ✓ שילוב אידאלי במערכת הנעה היברידית



lightweight

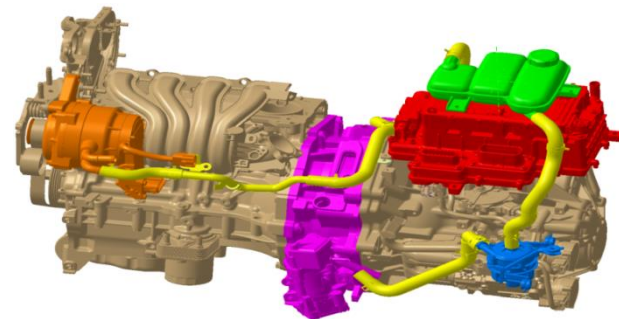
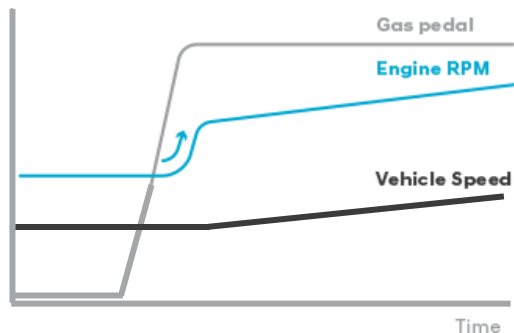

קצת על סוללות

- צפיפות אנרגיה נמוכה
- רגיש לפריקות תדירות

+ טכנולוגיה מוכחת
+ עלויות ייצור נמוכות



מצבר עופרת

- בעלות משקל רב
- מחזורי טעינה מעטים

+ טכנולוגיה מוכחת
+ צפיפות אנרגיה גבוהה
כ 80 Wh/kg



ניקל מטאל

+ טכנולוגיה מוכרת (סוללות)
+ צפיפות אנרגיה מאוד גבוהה כ 150 Wh/kg
+ מספר מחזורי טעינה גבוה
+ יכולות פריקה וטעינה מהירים יותר



ליתיום איון
(פולימר)

HYUNDAI Safety Team™

SHBA, LKAS, TPMS, ESC, BSD, TPMS, AEB, DBL, LDWS, HAC, VSM, AHSS, LDWS, ASCC, VSM, ESC, HAC, DBL, SHBA, BSD, DBL, AHSS, AEB

You go, We go

בטיחות בארץ



קוד דגם	תיאור דגם	רמת האבזור הבטיחותי
481-182	Premium - Hybrid IONIQ	7
481-179	Supreme - Hybrid IONIQ	7

מקרא:

- מערכת מותקנת בדגם הרכב
- מערכת אופציונאלית להתקנה
- ✘ מערכת שאינה מותקנת בדגם הרכב

פירוט מערכות הבטיחות המותקנות ברכב ברמת ג'מור Supreme:

- 7 כריות אוויר
- מצלמות רוורס
- בקרת סטייה מנתיב
- חיישני לחץ אייר
- ניטור מרחק מלפנים
- חיישני חגורות בטיחות
- זיהוי כלי רכב בשטח מת ✘ שליטה באורות גבוהים
- בקרת שיוט אדפטיבית
- בלימה אוטומטית בעת חירום
- זיהוי הולכי רגל ✘ זיהוי תמחורי תנועה

פירוט מערכות הבטיחות המותקנות ברכב ברמת ג'מור Premium:

- 7 כריות אוויר
- מצלמות רוורס
- בקרת סטייה מנתיב
- חיישני לחץ אייר
- ניטור מרחק מלפנים
- חיישני חגורות בטיחות
- זיהוי כלי רכב בשטח מת ✘ שליטה באורות גבוהים
- בקרת שיוט אדפטיבית
- בלימה אוטומטית בעת חירום
- זיהוי הולכי רגל ✘ זיהוי תמחורי תנועה

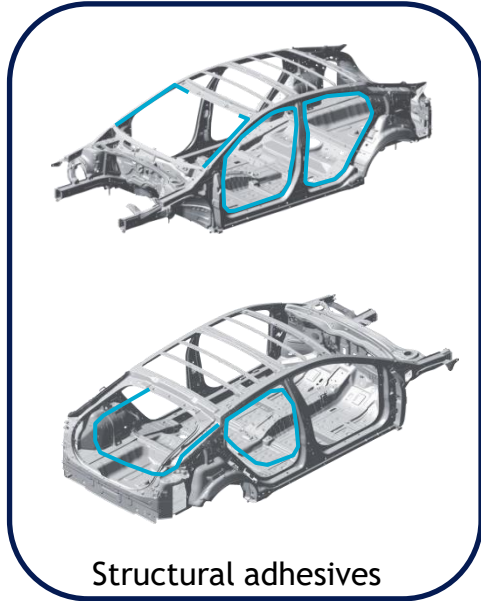
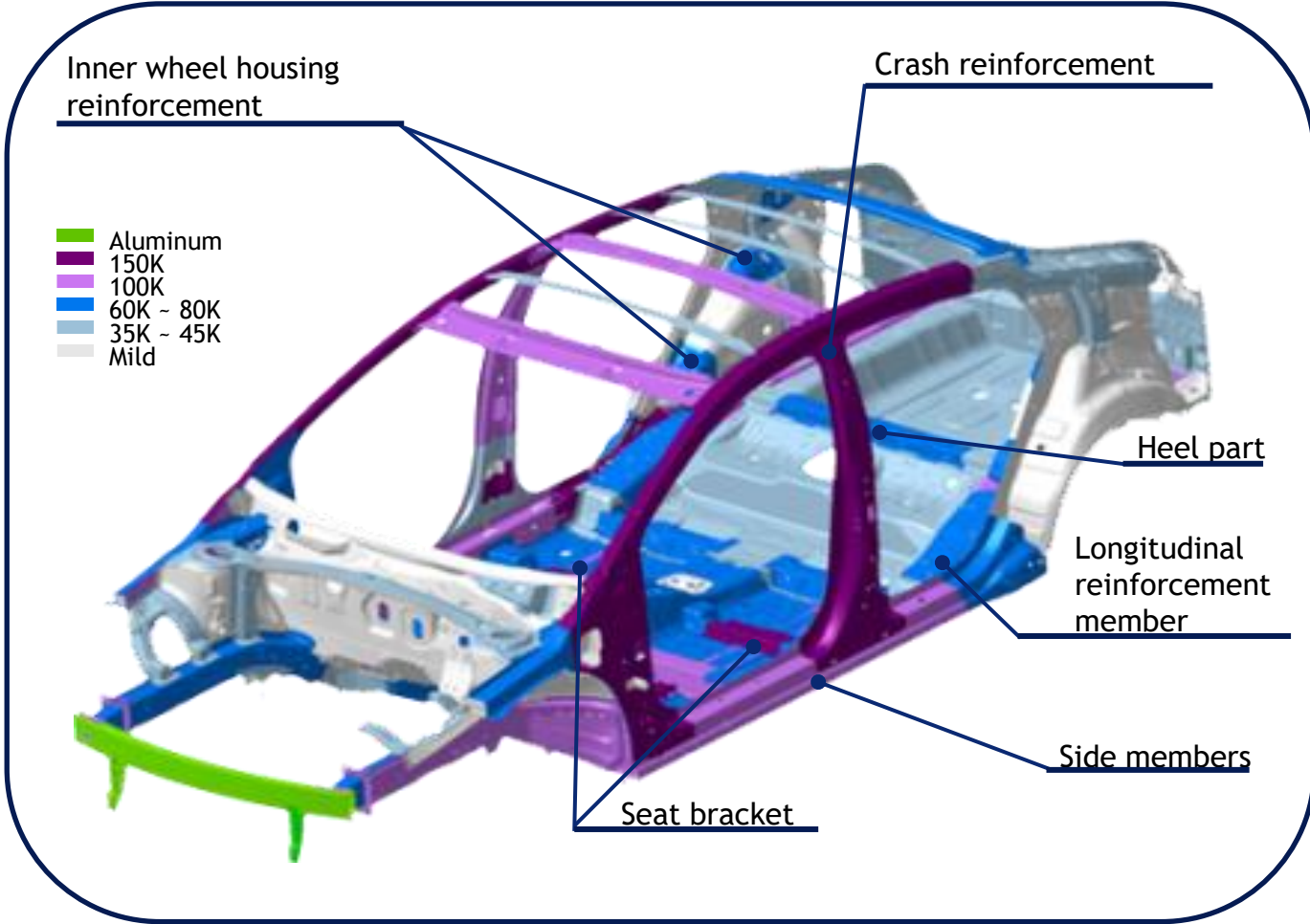

כמעט) רכב אוטונומי

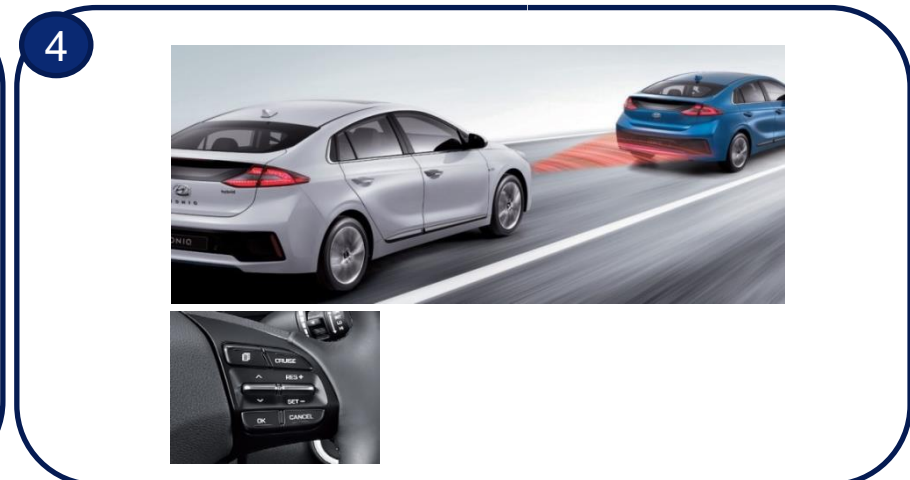

ציון אבזור בטיחות – 7 מתוך 8

AEB – Autonomous Emergency Braking



70-80 קמ"ש

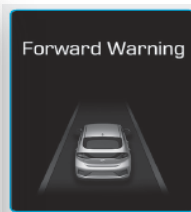

80-80 קמ"ש



LKAS – Lane Keeping Assist System

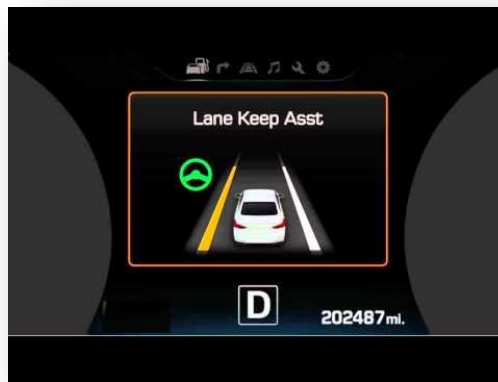

SCC – Smart Cruise Control

